

INSTRUKCJA INSTALACJI I OBSŁUGI NAGRZEWNIC OLEJOWYCH

Montaż kółek

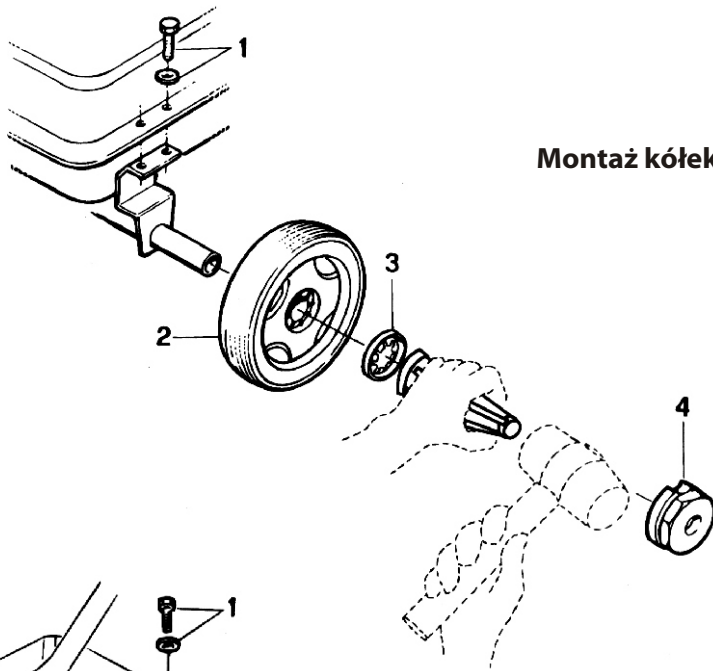

Montować elementy jak pokazano
na rysunku mając na uwadze
kolejność numeryczną

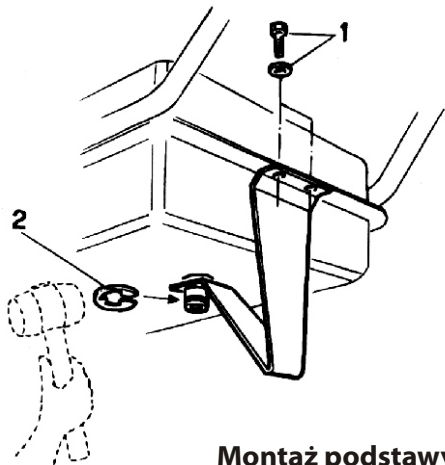

Montaż podstawy

MIRAGE 37H/55H/85H



Obsługa gwarancyjna i pogwarancyjna:



Zużyty sprzęt elektryczny nie może być umieszczany łącznie z innymi odpadami komunalnymi. Sprzęt podlega selektywnej zbiórce i recyklingowi w wyznaczonych punktach. Obecność składników niebezpiecznych w sprzęcie może potencjalnie powodować negatywne skutki dla środowiska i zdrowia ludzi.

STIAL

Spis treści

1. Podstawowe zasady bezpieczeństwa	2
2. Opis urządzenia	2
3. Instalacja urządzenia	3
3.1 Podstawowe informacje	3
4. Dane techniczne	4
5. Instrukcja użycia	4
5.1 Uruchomienie	4
5.2 Ponowne załączenie nagrzewnicy	5
5.3 Wyłączenie pracy nagrzewnicy	5
6. Konserwacja	5
7. Wykrywanie i usuwanie usterek	6
8. Schemat połączeń elektrycznych	7

1. Podstawowe zasady bezpieczeństwa

- Przeczytaj instrukcję przed uruchomieniem urządzenia
- Instalacja elektryczna do której zostanie podłączone urządzenie musi spełniać wszystkie wymagania prawne. Przed przystąpieniem do jakichkolwiek prac serwisowych należy odłączyć urządzenie od sieci
- Zawsze sprawdzać stan przewodu zasilającego przed uruchomieniem nagrzewnicy. W żadnym wypadku nie może być zgięty, zmiażdżony lub w jakikolwiek inny sposób uszkodzony
- Wymiana przewodu zasilającego musi zostać wykonana tylko przez wykwalifikowany personel
- Używać wyłącznie oryginalnego przewodu zasilającego H07RN-F z wodoszczelną wtyczką
- Nie dotykać przewodu odprowadzającego spaliny. Grozi poparzeniem
- Nagrzewnica przeznaczona jest do użycia tylko przez przeszkolony personel

2. Opis urządzenia

Przenośna olejowa nagrzewnica powietrza z:

- zamkniętą komorą spalania oraz przewodem odprowadzającym spaliny (modele z odprowadzeniem spalin)
- otwartą komorą spalania (modele bez odprowadzenia spalin)

8. Schemat połączeń elektrycznych

Model standardowy

- EV Zawór elektromagnetyczny paliwowy
 TR Transformator zapłonowy
 M Silnik
 SL Lampka ostrzegawcza
 TS Termostat bezpieczeństwa
 FS Bezpiecznik
 FC Czujnik płomienia
 PL Przycisk „RESET”
 IN Wyłącznik
 TH Termostat pomieszczeniowy (opcja)
 FR Podgrzewany filtr (opcja)

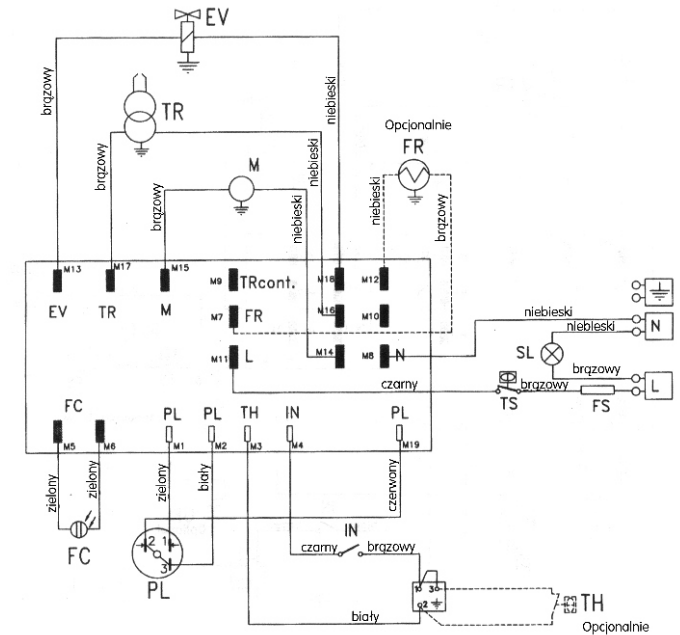

Model z podgrzewanym filtrem i dyszą

- EV Zawór elektromagnetyczny paliwowy
 TR Transformator zapłonowy
 M Silnik
 SL Lampka ostrzegawcza
 TS Termostat bezpieczeństwa
 FS Bezpiecznik
 FC Czujnik płomienia
 PL Przycisk „RESET”
 IN Wyłącznik
 TH Termostat pomieszczeniowy (opcja)
 FR Podgrzewany filtr (opcja)
 UR Podgrzewana dysza (opcja)

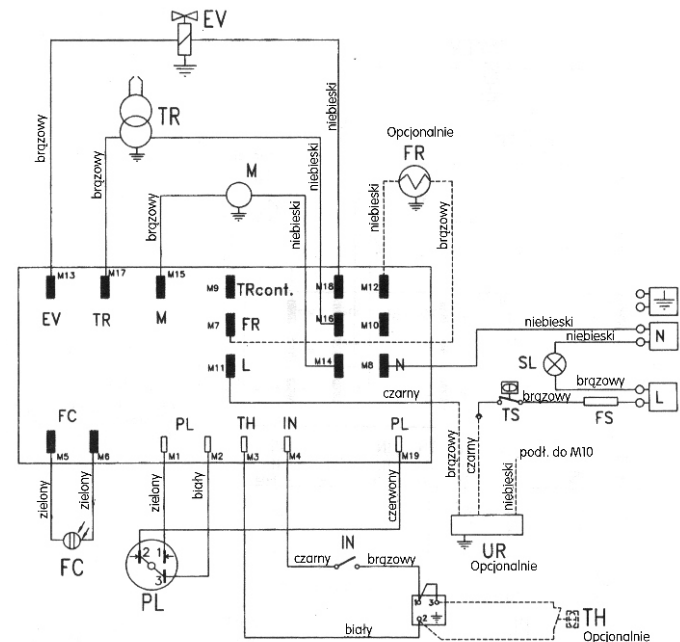

7. Wykrywanie i usuwanie usterek

Powód	Usterka	Rozwiązanie
Nagrzewnica nie startuje	Brak zasilania	Sprawdź główny panel sterujący i przewód zasilający
	Uszkodzony kabel/połączenia	Zlecić sprawdzić lub wymianę przewodu wykwalifikowanemu elektrykowi
	Spalenie bezpiecznika	Sprawdzić i wymienić w razie potrzeby
	Nastawa termostatu jest zbyt niska	Ustawić pokrętkę termostatu na wyższą temperaturę
	Gniazdo wtykowe termostatu nie jest zwarte przez nasadkę zwierającą	Włożyć w gniazdo wtykowe termostatu nasadkę zwierającą
	Zadziałał termostat bezpieczeństwa	Zresetować termostat bezpieczeństwa
Nagrzewnica startuje, następuje zapłon płomienia ale następnie nagrzewnica wyłącza się	Zabrudzona lub uszkodzony czujnik płomienia	Wyczyścić lub wymienić
	Uszkodzona jednostka sterująca	Skontaktować się z personelem serwisu
Nagrzewnica startuje, ale nie następuje zapłon płomienia i nagrzewnica wyłącza się	Zatkana dysza	Wyczyścić lub wymienić
	Czujnik płomienia otrzymuje zewnętrzne sygnały świetlne podczas procesu zapłonu	Sprawdzić zewnętrzne źródła światła (słońce, lampy, itp.)
	Uszkodzona jednostka sterująca	Skontaktować się z personelem serwisu
	Brak paliwa	Napełnić zbiornik
	Uszkodzone, brudne lub nieprawidłowo rozstawione elektrody	Wyczyścić elektrody, skontaktować się z serwisem w razie potrzeby
Nagrzewnica startuje ale proces spalania nie przebiega prawidłowo	Brudne lub zatkane dysze rozpylające	Wyczyścić lub wymienić
	Zatkane filtry	Wyczyścić lub wymienić
	Przewód paliwowy przecieka	Sprawdzić i ewentualnie wymienić
	Pompa paliwowa podaje zbyt niskie ciśnienie	Skontaktować się z personelem serwisu
	Niewystarczająca ilość powietrza do spalania	Skontaktować się z personelem serwisu
Nagrzewnica wyłącza się na skutek zadziałania termostatu	Niewystarczająca ilość powietrza do spalania	Żle ustawiona przepustnica powietrza
	Urządzenie uległo przegrzaniu	Skontaktować się z personelem serwisu
	Wadliwy termostat	Skontaktować się z personelem serwisu

3. Instalacja urządzenia

3.1 Podstawowe informacje

- Nagrzewnica musi być obsługiwana przez właściwie przeszkolony personel przestrzegając wskazówek zawartych w instrukcji obsługi.
- Nagrzewnica musi zostać zainstalowana i uruchomiona w sposób uniemożliwiający powstanie pożaru, który może zostać spowodowany wysoką temperaturą spalin odlotowych, gorącym strumieniem powietrza i innych czynników mogących spowodować zapłon.
- Zabrania się instalowanie urządzenia w pobliżu materiałów łatwopalnych, substancji palnych oraz w innych miejscach w których istnieje ryzyko powstania pożaru.
- W przypadku zastosowania nagrzewnicy z odprowadzeniem spalin w pomieszczeniu zamkniętym minimalna kubatura pomieszczenia powinna wynosić 10m³ na kW energii dostarczonej oraz należy zapewnić naturalną cyrkulację powietrza w pomieszczeniu poprzez okna i drzwi. Dla przeprowadzenia prawidłowego procesu spalania należy dostarczyć 80 m³/h świeżego powietrza zewnętrznego.
- W przypadku zastosowania nagrzewnicy bez odprowadzenia spalin w pomieszczeniu zamkniętym minimalna kubatura pomieszczenia powinna wynosić 31m³ na kW energii dostarczonej oraz należy zapewnić naturalną cyrkulację powietrza w pomieszczeniu poprzez okna i drzwi. Ponadto w pomieszczeniu powinna być zapewniona 2,5 krotna wymiana powietrza w ciągu godziny. Aby uzyskać takie warunki należy wykonać dwa otwory: jeden przy powierzchni podłogi, drugi znajdujący się przy stropie ogrzewanego pomieszczenia, każdy o polu powierzchni równej 0,01m² na kW energii dostarczonej.
- Jeśli poziom szkodliwych substancji w pomieszczeniu przekracza dopuszczalne wartości lub gdy zawartość tlenu w powietrzu jest mniejsza od 17%, praca urządzeń jest niedopuszczalna.
- Przed uruchomieniem urządzenia powinny być spełnione wszystkie wymagania dotyczące bezpieczeństwa pożarowego. Minimalne odległości bezpieczeństwa od materiałów lub przedmiotów wokół nagrzewnicy powinny wynosić:

Od góry:	1,50 m	Na wylocie urządzenia:	3,00 m
Z boku urządzenia:	0,60 m	Przy wlocie urządzenia:	0,60 m

- Podłoga i strop w ogrzewanym pomieszczeniu powinny być wykonane z materiałów o odpowiedniej odporności ogniowej
- W żadnym wypadku nie może zostać zasłonięty otwór wlotowy i wylotowy powietrza
- Nagrzewnicę zainstalować należy na podłodze o równej powierzchni w stabilnej pozycji
- Zabrania się podłączenia nagrzewnic z otwartą komorą spalania do instalacji kanałowej

Obsługa i konserwacja

- W zależności od warunków eksploatacji zazwyczaj każdego roku nagrzewnica powinna być poddana sprawdzeniu przez wykwalifikowany personel
- Przed uruchomieniem nagrzewnicy użytkownik musi sprawdzić czy są spełnione wszystkie warunki odnośnie użytkowania, bezpieczeństwa i ochrony.

4. Dane techniczne

Model nagrzewnicy	MIRAGE 37H	MIRAGE 55H	MIRAGE 85H
Moc cieplna [kW]	36,4	52,5	83,9
Wydajność wentylatora [m ³ /h]	2000	2500	4500
Zużycie paliwa [l/h]	3,35	4,84	7,72
Dysza paliwowa	0,65 80°H	1,00 80°H	1,75 80°H
Sprawność [%]	87,1	87,1	88,5
Poziom hałasu [dB(A)]	75	73	73
Napięcie zasilania [V/Hz]	230/50	230/50	230/50
Zużycie energii elektrycznej [W]	460	460	800
Pobór prądu [A]	3	3	6
Waga [kg]	70	76	121
Długość [mm]	1188	1405	1680
Szerokość [mm]	620	620	690
Wysokość [mm]	790	790	938
Średnica komina spalinowego [mm]	150	150	150
Pojemność zbiornika [l]	51	51	100
Ciśnienie paliwa [bar]	12	12	12
Ustawienie przepustnicy powietrza	1	2	5,5

5. Instrukcja użycia

5.1 Uruchomienie

- Nagrzewnica jest ustawiona fabrycznie na pracę ciągłą bez termostatu pomieszczeniowego (przy zwartym styku gniazdka termostatu)
- Jeśli wymagana jest praca nagrzewnicy z termostatem pomieszczeniowym, należy zdjąć nasadkę ochronną gniazdka termostatu i podłączyć wtyczkę termostatu do gniazdka.
- Napełnić zbiornik właściwym paliwem (olej opałowy lekki, lub olej napędowy).
- Podłączyć wtyczkę przewodu zasilającego do uziemionego gniazdka 230V,50Hz. Zaświecona zielona lampka sygnalizuje że urządzenie jest pod napięciem
- UWAGA!!! URZĄDZENIE MUSI BYĆ UZIEMIONE**
- Nagrzewnice z odprowadzeniem spalin: podłączyć do komina lub kanału spalinowego. W celu uzyskania właściwego ciągu kominowego (minimum 0,1 mbar) straty ciśnienia w kominie nie mogą przekroczyć dopuszczalnych wartości. Aby do tego nie dopuścić należy unikać gwałtownych zmian kierunku kanału (kolanek, załamań) na odcinku minimum 3m od początku kanału spalinowego. W przypadku użycia urządzenia bez przewodu kominowego w pomieszczeniach zamkniętych zobacz instrukcje dotyczące instalacji urządzenia (punkt 3)
- Przy użyciu termostatu pomieszczeniowego ustawić wartość na maksymalną temperaturę
- Przełączyć włącznik w pozycję „ON”
- Ustawić żadaną wartość temperatury na termostacie pomieszczeniowym

UWAGA!!!

Nagrzewnice wyposażone w podgrzewane dysze nie startują natychmiastowo po uruchomieniu lub mogą przerwać pracę na kilka sekund po starcie. Jest to normalny proces i nie zalicza się do stanów awaryjnych nagrzewnicy.

5.2 Ponowne załączenie nagrzewnicy po zadziałaniu termostatu przegrzewowego (bezpieczeństwa) lub po zablokowaniu pracy nagrzewnicy

- Nagrzewnica jest wyposażona w przycisk ponownego załączenia – „Reset”. W momencie zablokowania pracy nagrzewnicy, zaczyna świecić czerwona lampka (rys.1 nr 2). W tym momencie należy wcisnąć przycisk „Reset” (zobacz także „Wykrywanie i usuwanie usterek”) w celu ponownego załączenia nagrzewnicy.
- Urządzenie jest wyposażone w termostat zamocowany przy komorze spalania, który można zauważyć po zdjęciu pokrywy inspekcyjnej. Gdy termostat zadziała załączenie urządzenia jest tylko możliwe po ręcznym ponownym uruchomieniu. W celu „zresetowania” sygnału zadziałania termostatu należy: wyłączyć urządzenie z sieci, otworzyć pokrywę inspekcyjną i wcisnąć przycisk na korpusie termostatu.

5.3 Wyłączenie pracy nagrzewnicy

- Przełączyć przycisk w pozycję „OFF” w celu wyłączenia pracy nagrzewnicy. Wentylator będzie dalej pracował przez około 1min 45sek. w celu ochłodzenia komory spalania. Po osiągnięciu wymaganej temperatury nagrzewnica wyłączy się.

Nigdy nie odłączaj przewodu zasilającego z sieci gdy nagrzewnica pracuje. Grozi uszkodzeniem nagrzewnicy.

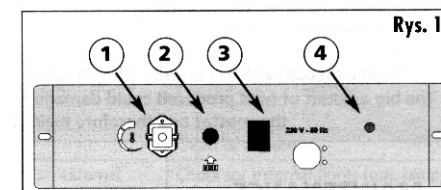

6. Konserwacja

- Przed rozpoczęciem prac konserwacyjnych wyłączyć urządzenie z sieci
- Konserwacja musi zostać wykonana przez wykwalifikowany personel
- Urządzenie powinno być gruntownie czyszczone raz do roku celem uzyskania właściwych parametrów spalania i długiej żywotności urządzenia
- Okresowo należy czyścić:
 - olejową dyszę rozpylającą i filtr oleju
 - filtr pompy olejowej
 - filtr głównego zbiornika paliwa
 - elektrody zapłonowe
 - łopatki wentylatora
 - wnętrze urządzenia przy użyciu sprężonego powietrza
 - czujnik płomienia przy użyciu łagodnego środka myjącego
- Okresowo kontrolować stan przewodów i połączeń elektrycznych.
- Sprawdzać stan filtrów i w razie potrzeby wymienić

